

AD EUROPEAN OVER SLIDER GARAGE DOOR

MODEL **ELEGANCE**

「エレガンス 取扱説明書」

---

## ..... 目次 .....

はじめに ..... p1

各部解説 ..... p2、p3

    外観・内観

    リモコン

    コントロールボックス

    鍵

安全にお使いいただくために ..... p4

ご使用方法 ..... p5

    リモコン・コントロールパネルを使用しての開閉

    手動での開閉

安全装置について ..... p6

リモコンの設定 ..... p7

故障かな、と思ったら ..... p8

メンテナンスについて ..... p8

---

## ..... はじめに .....

この度は「オーバースライダードア エレガンス」をお買い上げいただき、まことにありがとうございました。

- この取扱説明書をよくお読みのうえ、正しくお使いください。  
特に「安全にお使いいただくために」の項目は必ずお読みいただき、安全にお使いください。
- お読みになったあとは、大切に保管し、必要な時にお読みください。

各部解説

● 外観図

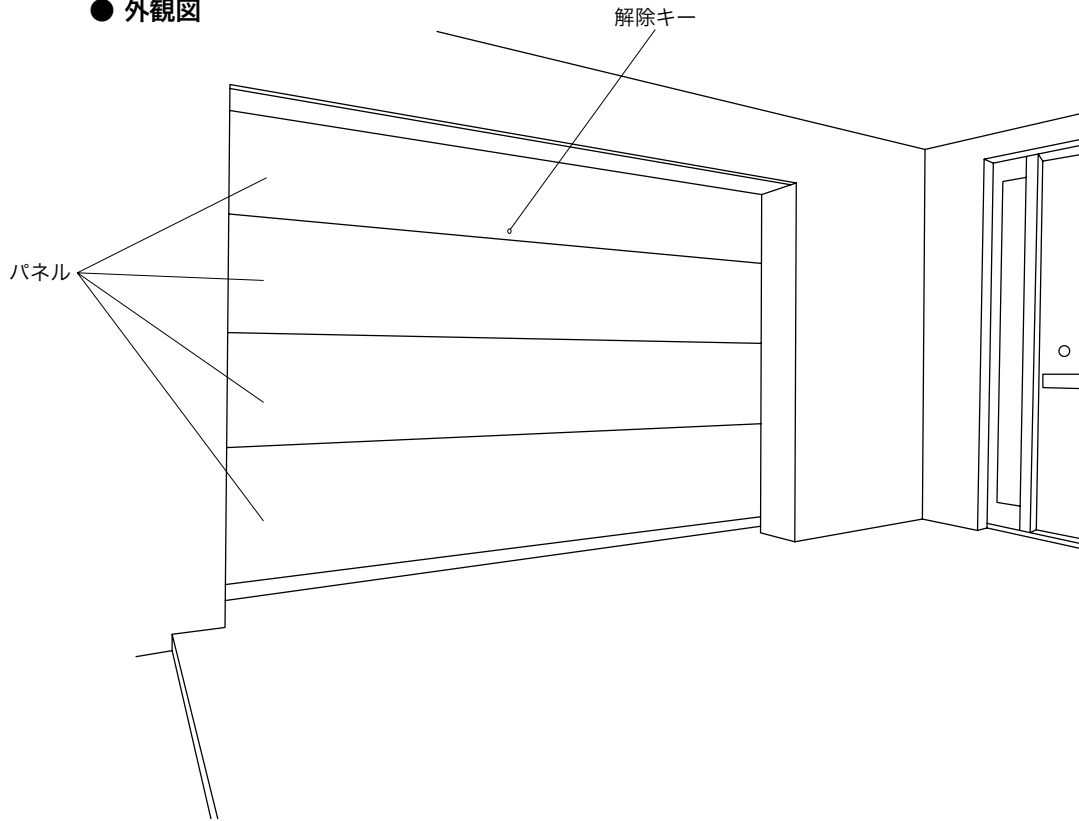

● 内観図

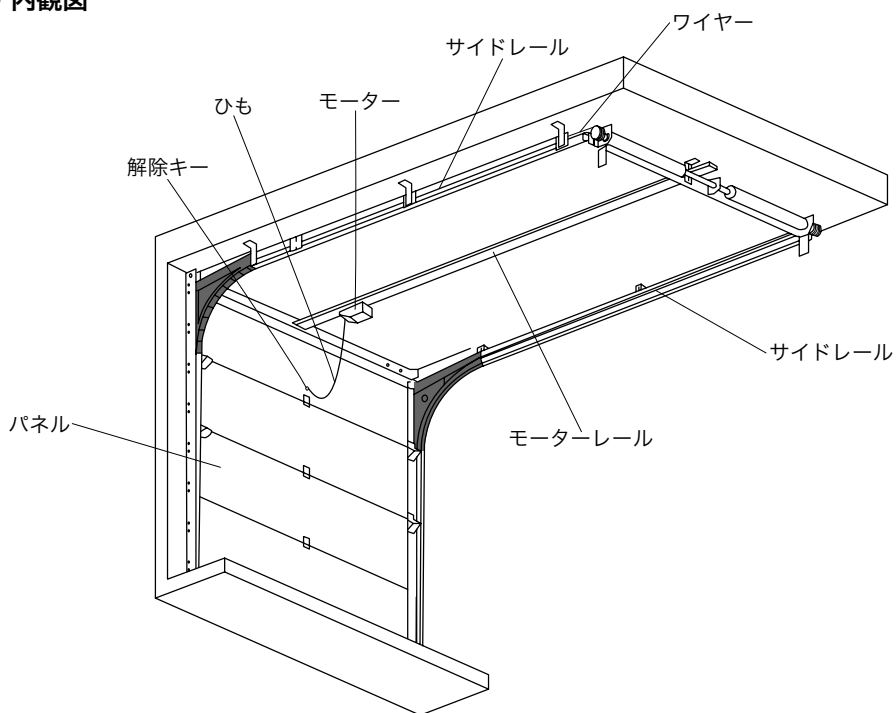

## 各部解説

### ● リモコン

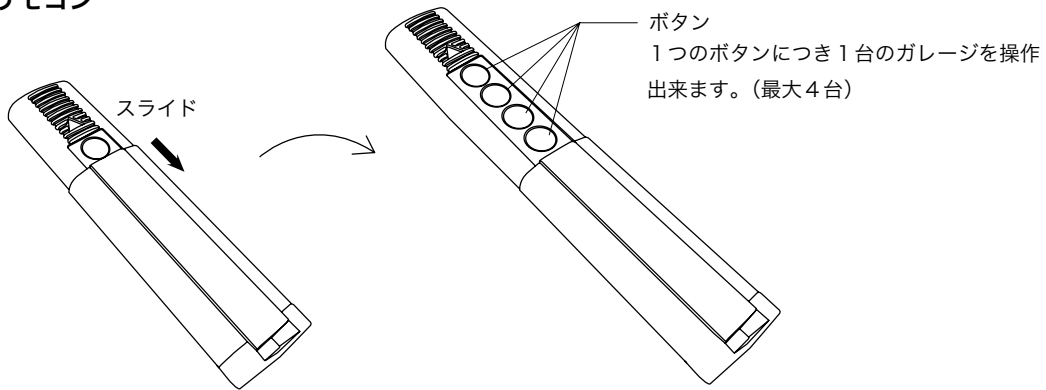

※ 注意 リモコンは電子部品です。湿気、温度に十分注意して下さい。  
特に夏場に自動車のダッシュボードなどへ放置しないで下さい。

### ● 電池の交換

使用する電池は、ボタン型リチウム電池 CR2032 です。  
(家電量販店、スーパー、コンビニエンスストアなどで入手できます。)

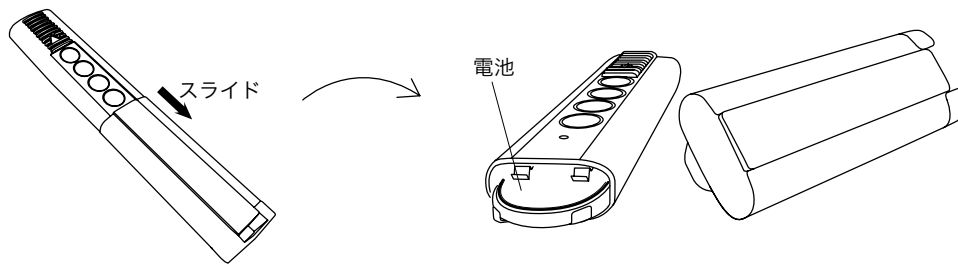

リモコンのカバーをスライドさせ  
カバーを取外します。

電池の交換を行って下さい。  
極性を間違えないようにして下さい。

### ● コントロールボックス

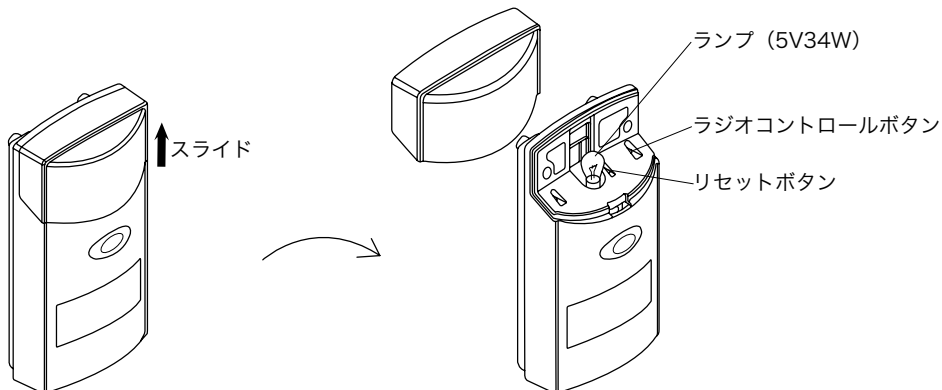

### ● 鍵

2個付属しています。  
普段は使用していません。故障時や停電時に外側より開閉するためのものです。

---

..... 安全にお使いいただくために .....

- 開閉操作をする際、ガレージドア下に人がいない、物がいないことを確認して下さい。シャッターにはさまれて、生命にかかわる事故になる場合があります。
- ガレージドアが動いているときに、人や車の出入りは絶対にしないで下さい。ガレージドアにはさまれて、生命にかかわる事故になる場合があります。
- ガレージドアが動いている間は、ガレージのそばを離れず、目を離さないようにして下さい。特に閉まる間際は確実に見届けてください。第三者がガレージドアにはさまれて、生命に関わる事故になる恐れがあります。
- 動きがおかしい時、異常音がした時は、直ちに使用を中止して、修理を御依頼下さい。生命にかかわる事故になる場合があります。
- ガレージドアの下や、その付近で子供を遊ばせないで下さい。大けがをする場合があります。
- ローラー、ワイヤー、レール、ヒンジには絶対に手を触れないで下さい。思わぬけがをする場合があります。
- ガレージをおろす場合、パネルとパネルの間に指をかけないで下さい。指をはさんで大けがをする場合があります。
- ガレージドアの分解・改造は絶対に行わないで下さい。分解・改造が原因で、生命にかかわる事故に発展する場合があります。
- 手動でガレージドアをおろす場合、パネルの下に足を挟まないようにして下さい。足を挟んで怪我をする場合があります。

## ご使用方法

### ● リモコン・コントロールパネルを使用する開閉

#### 開扉

ガレージドアが閉じた状態の時、リモコンのボタン（もしくはコントロールボックスのボタン）を押します。

#### 閉扉

ガレージドアが開いた状態の時、リモコンのボタン（もしくはコントロールボックスのボタン）を押します。

#### ストップ

開扉、閉扉中にボタンを押すことで即座に動作は止まります。

リモコン・コントロールボックスを使用して開ける時、ボタンを押すごとに

**開く→止まる→閉まる**

の繰り返し動作をいたします。

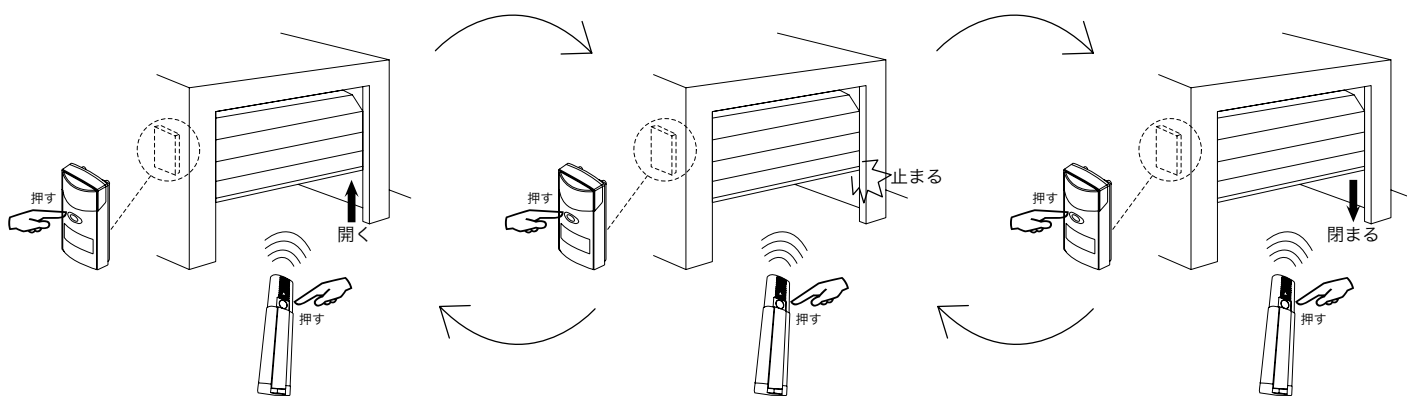

### ● 手動での開閉

#### 内側からの開閉

モータ下のひもを引っ張り、モーターレールのロックを解除します。

そうすることで、手動での開閉が出来るようになります。

#### 外側からの開閉

外パネルの鍵を開け、錠前を引っ張り、モーターレールのロックを解除します。

そうすることで、手動での開閉が出来るようになります。

---

## ..... 安全装置について .....

ガレージドアを閉じている最中、パネルの動作軌道上に自動車などの障害があり当たった場合、安全装置が働きパネルが上へ約30cm上がります。

通常の状態に戻すには、リモコンのボタンを押しガレージドアを1度全開まで開いてください。

安全装置の働く負荷は15kgからとなっております。

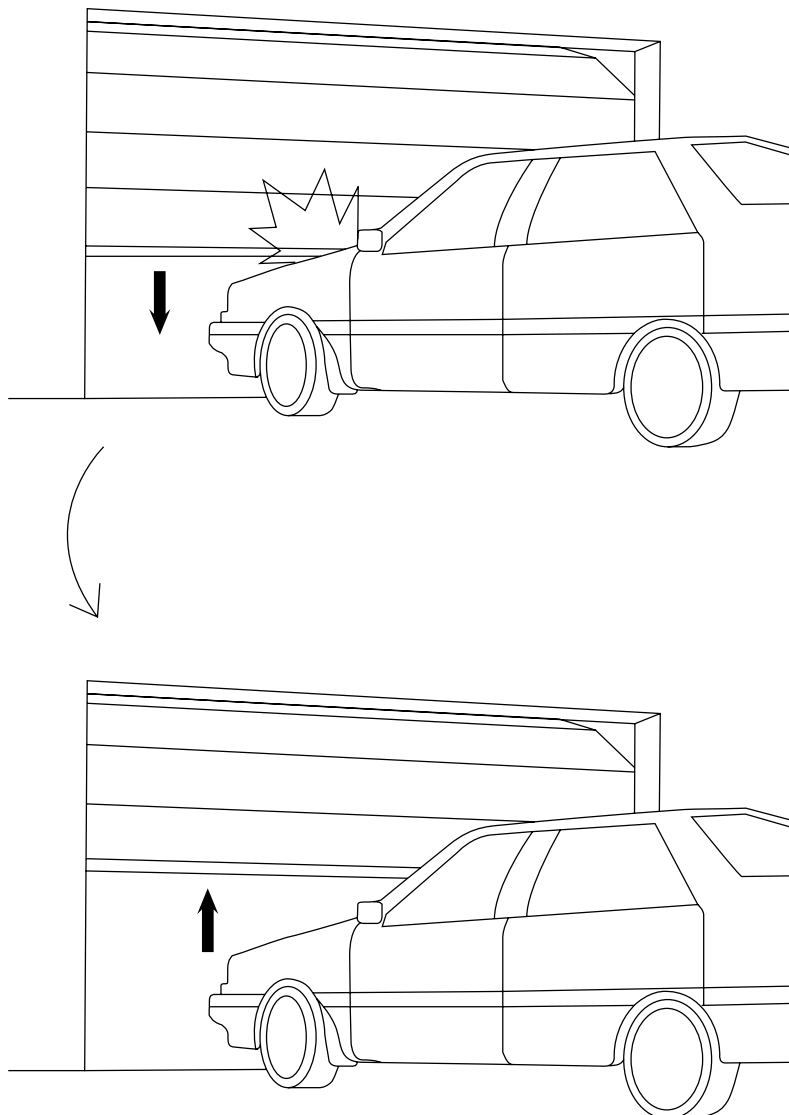

約30cm上に上がります。

## リモコンの設定

もし、お客様が新しくリモコンを追加されたり、何らかの理由でリモコンの設定が消えてしまった場合、初期設定を行っていただき、リモコンを使用できるようにする必要があります。

- 1 コントロールパネルを開く。白い部分を上へスライドさせることで開きます。
- 2 先の細い棒状の物（精密ドライバ）などでセッティングボタンを押します。押しいただくと基盤側のランプが点滅します。
- 3 リモコン側のボタンを基盤のランプが消えるまで押しつづけます。
- 4 ランプが消えたら、押ししていたボタンから手を離して下さい。

これで、設定は完了です。

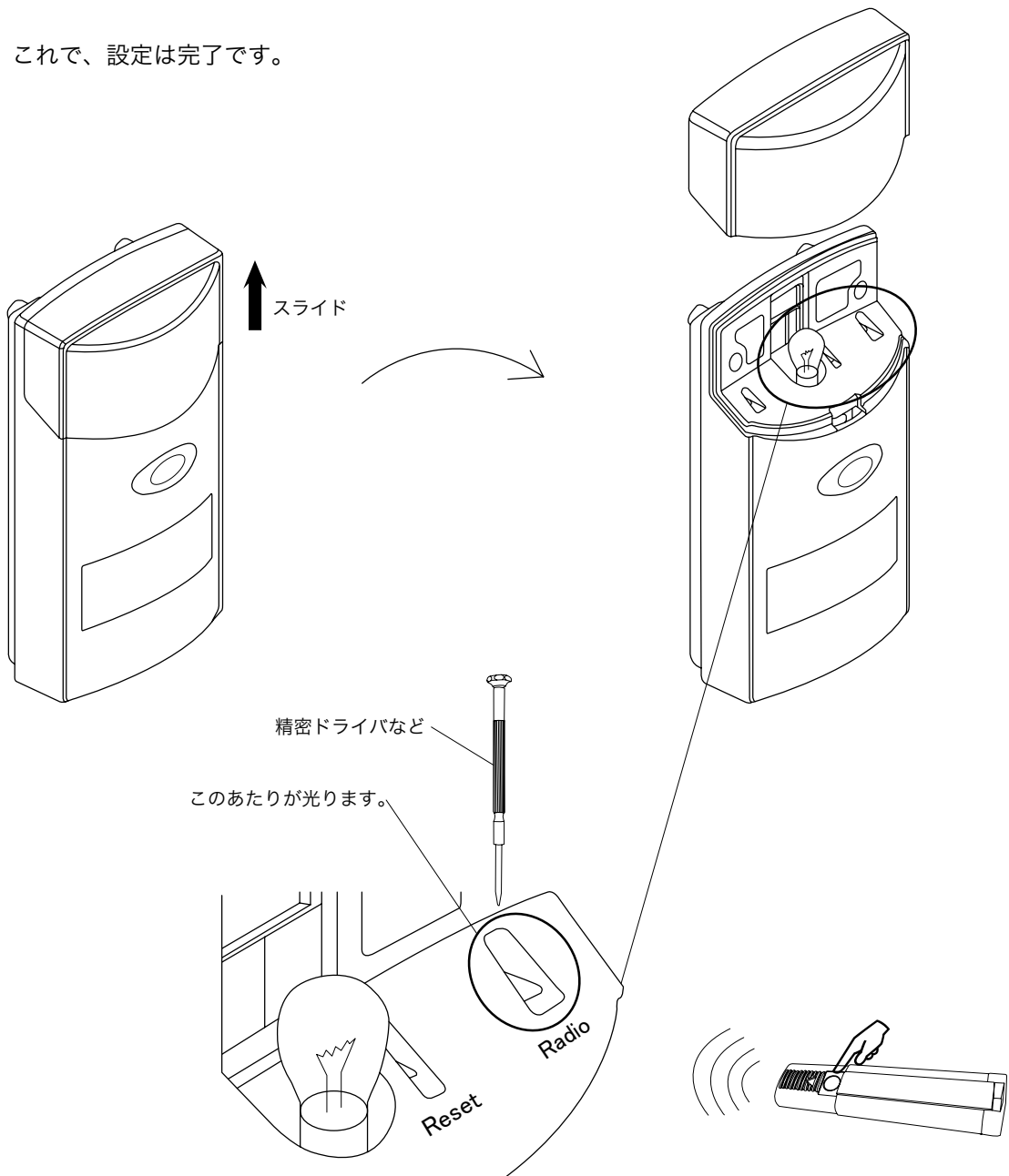



---

..... **故障かな？と思ったら** .....

《症状》

《原因と処置》

リモコンで操作できない.....電池が消耗していたり、電池の極性が違ったりしていませんか？コントロールボックスとリモコンの間に障害物などはありませんか？

動作しない.....コントロールボックスの電源は入っていますか？

それ以外の症状で動きに支障がある場合は施工業者もしくは弊社担当までご連絡下さい。

..... **メンテナンスについて** .....

年一回の定期メンテナンスを推奨いたします。その際は担当者もしくは施工業者に御依頼下さい。